

MOTOFERĂSTRĂU DAC 201RS

CUPRINS



1. Introducere	2
2. Instrucțiuni de siguranță.....	2
2.1 Etichete pe utilaj	2
2.2 Simboluri pe utilaj	2
3. Norme de siguranță	3
4. Prezentarea generală a motoferăstrăului.....	4
5. Montajul	5
5.1 Lama de ghidaj și lanț	5
5.2 Tensionare lanț.....	7
5.3 Verificare tensionare lanț.....	8
5.4 Verificarea inelului de ridicare	8
6. Alimentarea cu combustibil	8
6.1 Amestecul	8
6.2 Alimentarea	9
6.3 Siguranța manipulării combustibilului.....	9
7. Alimentarea cu ulei de lubrifiere a lanțului	10
8. Punerea în funcțiune.....	10
8.1 Pornire/oprire.....	10
8.2 Rodajul.....	13
9. Verificarea alimentării cu ulei de lubrifiere a lanțului	13
10. Reguli de folosire	13
10.1 Înaintea fiecărei folosiri.....	13
10.2 Măsuri de prevenire a reculului	14
10.3 Instrucțiuni generale de lucru	15
11. Întreținerea.....	16
11.1 Generalități	16
11.2 Reglarea carburatorului.....	16
11.3 Echipamentul de siguranță al motoferăstrăului.....	17
11.4 Filtrul de aer.....	18
11.5 Întreținerea șinei de ghidaj	18
11.6 Ascuițirea lanțului	18
11.7 Alte componente.....	19
11.8 Tabel de întreținere	20
12. Simptomatică probleme pornire	20
13. Depozitarea utilajului	21
14. Date tehnice.....	21
15. Declarații de conformitate	22

1. INTRODUCERE

Stimate client!

Îți mulțumim pentru decizia de a cumpăra un produs RURIS și pentru încrederea acordată companiei noastre! RURIS este pe piață din anul 1993 și în tot acest timp a devenit un brand puternic, care și-a construit reputația prin respectarea promisiunilor, dar și prin investițiile continue menite să vină în ajutorul clienților cu soluții fiabile, eficiente și de calitate. Suntem convinși că veți aprecia produsul nostru și vă veți bucura de performanțele sale timp îndelungat. RURIS nu oferă clienților săi doar utilaje, ci soluții complete. Un element important în relația cu clientul este consilierea atât înainte de vânzare, cât și post vânzare, clienții RURIS având la dispoziție o întreagă rețea de magazine și puncte service partenerere. Pentru a vă bucura de produsul cumpărat, vă rugăm să parcurgeți cu atenție manualul de utilizare. Prin respectarea instrucțiunilor, o să aveți garanția unei utilizări îndelungate.

Compania RURIS lucrează continuu pentru dezvoltarea produselor sale și de aceea își rezervă dreptul de a modifica printre altele forma, înfățișarea și performanțele acestora, fără a avea obligația de a comunica acest lucru în prealabil.

Vă mulțumim încă o dată că ați ales produsele RURIS!









Informații și suport clienți:

Telefon: **0351.820.105**

e-mail: **info@ruris.ro**

2. INSTRUCȚIUNI DE SIGURANȚĂ

2.1 ETICHETE PE UTILAJ









	Avertisment! Atenție!
	Avertisment! Reculul este periculos!
	Nu operați motoferăstrăul cu o singura mana.
	Folosiți motoferăstrăul cu ambele mâini.
	Citiți manualul de utilizare!
	Folosiți căști de protecție!
	Folosiți mănuși de protecție!
	Folosiți cizme sau pantofi de protecție!

IMPORTANT:

Nu modificați niciodată produsul. Nu vom oferi garanție dacă folosiți produsul modificat sau dacă nu respectați folosirea corectă descrisă în manual.

2.2 SIMBOLURI PE UTILAJ

Pentru operarea și întreținerea în siguranță, simbolurile sunt însemnate în relief pe produs. Actionați cu prudența conform instrucțiunilor.

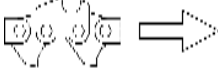
	Punctul pentru alimentare "combustibil mixt" Poziție: lângă orificiul de alimentare cu combustibil
	Punctul de alimentare cu ulei pentru lanț Poziție: lângă orificiul de alimentare cu ulei
	Oprirea motorului Schimbarea butonului pe poziția "O", oprește imediat motorul
	Operarea pârghiei de soc Ridicați pârghia de soc, clapeta se va închide. Prin împingerea pârghiei de șoc, clapeta se va deschide. Poziție: în spatele și în dreapta mânerului posterior.
	Ajustarea debitului pompei de ulei Se face poziționând șurubul de reglaj al pompei de ulei în una din cele 2 poziții, astfel: - poziția MAX. (+), debitul de ulei va crește - poziția MIN. (-), debitul de ulei va scădea
	Șurubul de langa simbolul "H" este șurubul pentru ajustarea vitezei maxime (dacă există simbolul).
	Șurubul de sub simbolul "L" este șurubul pentru ajustarea vitezei minime (dacă există simbolul).
	Șurubul de deasupra simbolului "T" este șurubul de ralanti (dacă există simbolul).
	Indică faptul că frâna lanțului este eliberată (către mânerul frontal) și activată (către garnitura tăietoare).
	Arată direcția instalării lanțului. Poziție: Pe capacul roții de lanț.

3. NORME DE SIGURANȚĂ

Înainte de folosirea produsului

- Înainte de a folosi produsele noastre, citiți cu atenție acest manual pentru a înțelege modul de utilizare.
- Nu utilizați niciodată motoferăstrăul când sunteți sub influența unor medicamente care dau somnolență sau dacă sunteți sub influența alcoolului ori a drogurilor.
- Operați motoferăstrăul doar în locuri bine aerisite. Nu porniți sau folosiți motorul într-o încăpere închisă. Fumul emanat conține monoxid de carbon.
- Nu tăiați niciodată în condiții de vânt puternic, vreme rea sau când vizibilitatea este scăzută sau la temperaturi extreme. Verificați întotdeauna să nu existe ramuri uscate care ar putea să cadă în timpul tăierii.
- În timpul folosirii motoferăstrăului sunteți expus la zgomotul și vibrațiile acestuia. Folosiți echipament de protecție auditiv, mănuși și încălțăminte anti-alunecare.
- Folosiți întotdeauna cu atenție combustibilul. Ștergeți toate scurgerile și apoi mutați motoferăstrăul înainte de a-l porni.
- Eliminați toate sursele de scânteie sau flămă (flacăra aprinsă sau lucruri ce ar putea produce scânteie) în locul unde combustibilul este amestecat, turnat sau depozitat.
Nu fumați în timp ce folosiți combustibilul sau în timpul utilizării motoferăstrăului.

8. Nu permiteți altor persoane să se afle în fața motoferăstrăului când porniți motorul sau când tăiați lemne. Țineți aceste persoane sau animalele departe de zona de lucru. Copiii, animalele sau alte persoane trebuie să se afle la cel puțin 10m depărtare când porniți sau operați motoferăstrăul.
9. Nu începeți niciodată să tăiați până nu aveți o zonă de lucru liberă, încălțăminte de protecție și o rută de retragere planificată la căderea copacului.
10. Țineți întotdeauna motoferăstrăul bine fixat cu ambele mâini când motorul este pornit.
11. Feriți-vă corpul de motoferăstrău, când motorul funcționează și asigurați-vă că nu este în contact cu niciun obiect.
12. Transportați întotdeauna motoferăstrăul cu motorul oprit, șina de ghidaj și lanțul motoferăstrăului în spate și toba de eșapament la distanța de corp.
13. Verificați motoferăstrăul înainte de fiecare folosire, după cădere sau alte impacturi, pentru a vă asigura că nu are defecte semnificative. Nu folosiți niciodată un motoferăstrău care este deteriorat, reglat necorespunzător sau care nu este asamblat complet și sigur. Asigurați-vă că lanțul nu se mai mișcă atunci când frâna de control este eliberată.
14. Toate operațiunile de service ale motoferăstrăului, altele decât cele specificate în manualul de instrucțiuni trebuie efectuate de personal autorizat. (Dacă pentru îndepărtarea volantei sau pentru fixarea volantei în vederea demontării ambreiajului sunt utilizate scule incorecte, pot surveni deteriorări structurale ale volantei care pot cauza ulterior spargerea acesteia).
15. Opritiți întotdeauna motorul înainte de a pune motoferăstrăul jos.
16. Fiți extrem de precauți când tăiați ramuri de dimensiune mică pentru că pot fi prinse în motoferăstrău și aruncate spre dumneavoastră
17. Când tăiați o ramură aflată sub tensiune, fiți atenți să nu ricoșeze în momentul detensionării.
18. Mențineți mânerul uscat, curat și fără ulei sau amestec de carburant.
19. Feriți-vă de recul. Reculul este mișcarea îndreptată în sus a șinei de ghidaj, care are loc când lanțul motoferăstrăului la vârful șinei de ghidaj intră în contact cu un obiect. Reculul poate conduce la pierderea controlului motoferăstrăului.
20. Când transportați motoferăstrăul asigurați-vă că aveți protecția adecvată pentru șina de ghidaj.

4. PREZENTAREA GENERALĂ A MOTOFERĂSTRĂULUI

1. Capac filtru de aer și bujie
2. Pârghie de șoc
3. Mânerul posterior
4. Deblocatorul pârghiei de accelerației
5. Pârghia accelerației
6. Comutator pornit/oprit
7. Apărătoare frontală/acționare frâna lanț
8. Lanț
9. Șina de ghidaj
10. Protecție ambreiaj
11. Toba de eșapament
12. Bușonul rezervorului de ulei
13. Bușonul rezervorului de combustibil
14. Gheara opritoare
15. Mâner demaror
16. Pompiță de amorsare

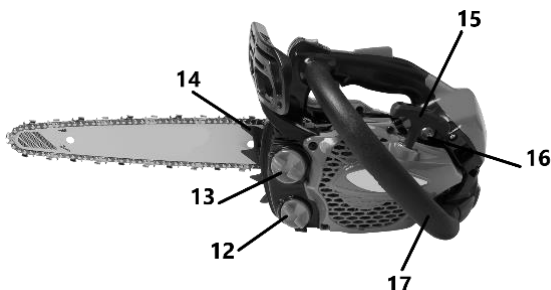
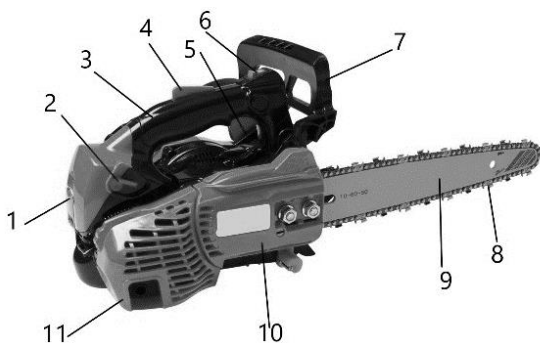

5. MONTAJUL

Imaginile sunt cu caracter informativ, furnizorul își rezervă dreptul de a aduce modificări structurale și funcționale față de utilajul prezentat în acest manual.

5.1 LAMA DE GHIDAJ ȘI LANȚ

Un pachet standard conține următoarele elemente:

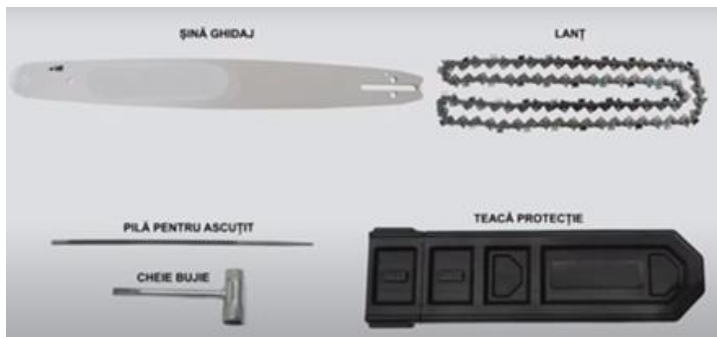

Deschideți cutia și asamblați șina de ghidaj și motoferăstrăul după cum urmează:

Demontați capacul de protecție al roții de lanț ca în Fig. 1.



Fig.1

Poziționați motoferăstrăul pe o masă de lucru și deblocați prin tragere frâna de lanț conform Fig. 2.

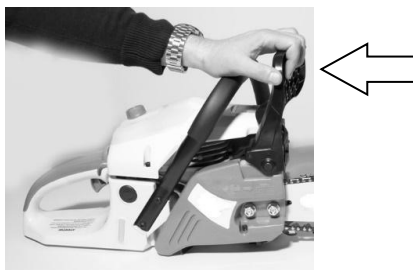

Fig. 2

Rotiți în sensul indicat în Fig. 3, până la capătul cursei șurubul întinzătorului de lanț poziționat pe capacul roții de lanț, partea frontală sau în lateral.

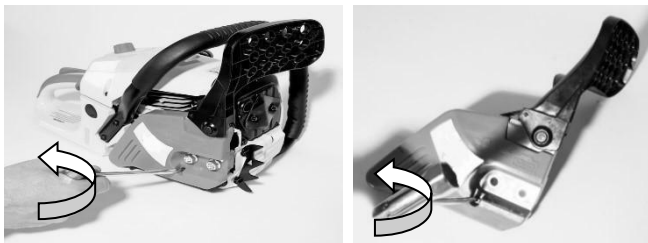

Fig. 3

ATENȚIE! Această operație vă ajută să montați ușor capacul roții de lanț pe ghidajul șinei la momentul instalării. Montați ansamblul șină de ghidaj și lanț pe roata de lanț a motoferăstrăului.

1. Îndepărtați plăcută/șaița distanțier (pentru modelele prevăzute cu plăcută/șaiță distanțier) și așezați lanțul pe roata de lanț conform Fig. 4



Fig. 4

2. Așezați șina de ghidaj și montați lanțul conform Fig. 5.



Fig. 5

ATENȚIE! Montarea lanțului trebuie să corespundă cu Fig. 5A.

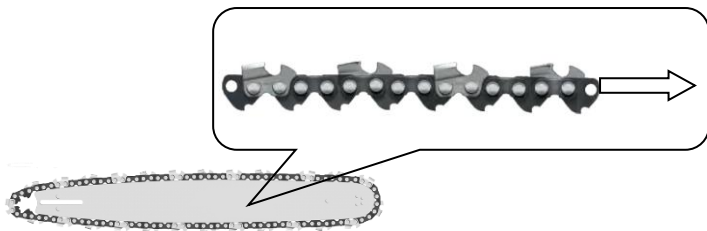

Fig. 5A

Montați capacul de lanț peste șina de ghidaj prin intermediul celor două prezoane de fixare. Vezi Fig. 6.

ATENȚIE! Rozeta ce acționează frâna de lanț trebuie să intre corespunzător în maneta de acționare, iar bolțul întinzător lanț să intre în orificiul lamei.



Fig. 6

Strângeți piulitele cu mâna până în momentul apropierii de carcasă. Vezi Fig. 7.



Fig. 7

Așezați motoferăstrăul în poziție orizontală. Mișcați lanțul (folosiți echipament de protecție adecvat) linear de-a lungul șinei de la un capăt la celălalt într-un singur sens pentru a vă asigura că lanțul este perfect poziționat pe ghidajul șinei, vezi Fig. 8.

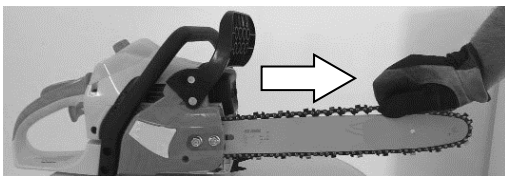

Fig.8

5.2 TENSIONARE LANȚ

Întindeți lanțul cu ajutorul șurubului întinzător în sensul indicat în Fig. 9.



Fig. 9

La fiecare rotație completă a șurubului întinzător, mișcați linear lanțul pentru a vă asigura că lanțul se află pe ghidajul șinei. Continuați rotirea în sensul indicat în figura anterioară până la tensionarea lanțului pe șina de ghidaj.

5.3 VERIFICARE TENSIONARE LANȚ

Verificarea întinderii corecte a lanțului se face prin tragerea în sus de la jumătatea șinei. Acesta trebuie să opună rezistență, iar pintenii lanțului trebuie să iasă circa 1-2 mm deasupra șinei de ghidaj. Vezi Fig. 10.



Fig.10

ATENȚIE! În cazul în care pintenii nu ies de pe șina de ghidaj, lanțul este prea tensionat. În cazul în care lanțul nu opune rezistență și iese foarte ușor deasupra șinei de ghidaj, lanțul nu este suficient tensionat.

ATENȚIE! Tensionarea prea puternică a lanțului duce la uzura prematură a șinei de ghidaj datorită forței mari de frecare dintre șină și lanț. În cazul în care lanțul este prea slab există riscul accidentării utilizatorului datorită faptului că acesta sare de pe șina de ghidaj în timpul utilizării motoferăstrăului. Strângeți piulițele capacului de lanț cu ajutorul cheii din dotare până la momentul în care cheia opune rezistență la strângere.

ATENȚIE! Strângerea se face cu circa 15-20 daN. O strângere prea puternică duce la smulgerea prezoanelor din carterul motor și deteriorarea filetelor de fixare.

5.4 VERIFICAREA INELULUI DE RIDICARE

IMPORTANT

Dacă motoferăstrăul cade de la înălțime sau primește un impact puternic în zona inelului, vă rugăm să verificați integritatea acestuia prin deschiderea capacului filtrului de aer pentru a evalua dacă inelul și părțile asociate acestuia nu sunt deteriorate sau rupte.

- În cazul deteriorării sau spargerii, nu continuați să utilizați inelul de ridicare (inelul cablajului).
- Dacă aveți îndoieli cu privire la starea lor, solicitați verificarea unității de către cel mai apropiat service autorizat RURIS.

1. Capac filtru de aer

2. Inel de ridicare (inel)

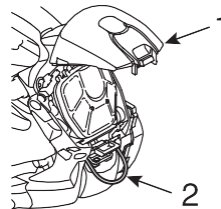

6. ALIMENTAREA CU COMBUSTIBIL

6.1 AMESTECUL

ATENȚIE !

1. Benzina este inflamabilă. Evitați focul deschis în apropierea combustibilului. Opriți motorul și lăsați-l să se răcească înainte de a realimenta.

2. Motoarele RURIS sunt lubrifiate cu ulei special **2TT-MAX** făcut pentru motoare pe benzină în 2 timpi răcite cu aer. În cazul în care nu folosiți **un ulei clasa API TC** sau o clasa superioară a acesteia, în perioada de garanție, riscați pierderea garanției.

Raportul recomandat de amestec: 1l benzină + 25 ml ulei 2 timpi. Emisiile de gaze sunt controlate de parametrii și componentele fundamentale ale motorului (ex.: carbuția, coordonarea aprinderii, toba eșapament)

3. Aceste motoare sunt certificate să funcționeze cu benzină fără plumb.
4. Asigurați-vă că folosiți benzină cu cifra octanică minimă de 95.
5. Benzina fără plumb este recomandată pentru a reduce poluarea aerului în vederea protecției mediului.
6. Benzina sau uleiurile de calitate slabă pot avaria inelele de etanșare, furtunile de aspirat benzina, pistonul, segmentii, cilindrul sau rezervorul de carburant al motorului.

Rata recomandată de amestec					
Schemă de amestec					
Litri benzină	1	2	3	4	5
Ml ulei pentru motoare în 2 timpi	25	50	75	100	125

- măsurați exact cantitatea de benzină iar pentru ulei vă recomandăm să folosiți o seringă gradată.
- omogenizarea se face prin agitarea amestecului într-un recipient de carburant fără impurități.
- puneți benzina într-un recipient de carburant curat.
- turnați tot uleiul și amestecați bine.
- puneți o etichetă clară pe exteriorul recipientului pentru a se evita confuzia cu alte recipiente.

6.2 ALIMENTAREA

Poziționați motoferăstrăul pe o masă de lucru, desfiletați bușonul rezervorului de benzină și turnați amestecul de carburant. Informații despre volumul rezervorului de combustibil îl puteți găsi în tabelul de la capitolul "DATE TEHNICE". A nu se folosi combustibil depozitat în rezervor mai mult de 7 zile.



Fig. 12

6.3 SIGURANȚA MANIPULĂRII COMBUSTIBILULUI



Acest combustibil este extrem de inflamabil. Nu fumați sau aduceți flacără ori scânteie în apropierea carburantului.

! IMPORTANT

1. Opriți motorul înainte de realimentare.
2. Folosirea unui ulei neadecvat poate duce la ancrasarea bujiei, înfundarea evacuării sau griparea segmentilor de piston.
3. Depărtați-vă la cel puțin 3 metri de punctul de alimentare înainte de a porni motorul.
4. Folosirea unui combustibil neadecvat va cauza defecțiuni severe ale părților interne ale motorului în scurt timp.
5. Nu utilizați utilajul până la epuizarea completă a carburantului din rezervor. Realimentați înainte ca acesta să se consume complet. Dacă constatați că motorul funcționează la o turație ridicată, iar combustibilul din rezervor este pe cale să se epuizeze, opriți motorul și realimentați cu combustibil. Porniți motorul și lăsați-l să funcționeze la ralanti, sau la o turație scăzută timp de 30 de secunde. Acestea sunt cerințele de bază pentru utilizarea unui motor în doi timpi.

7. ALIMENTAREA CU ULEI DE LUBRIFIERE A LANȚULUI

Umpleți rezervorul de ulei ungere lanț cu ulei RURIS M-Power. Vezi Fig. 13.



Fig.13

Informații despre volumul rezervorului de ulei ungere lanț puteți găsi în tabelul din capitolul "DATE TEHNICE". Uleiul M-Power protejează pompa de ulei, filtrul de ulei (pentru utilajele dotate cu filtru) și garnitura tăietoare în timpul funcționării. **NOTĂ:** Nu utilizați uleiuri folosite sau recondiționate care pot provoca daune sistemului de ungere.

8. PUNEREA ÎN FUNCȚIUNE

8.1 PORNIRE/OPRIRE

Poziționați motoferăstrăul în poziția de start și asigurați-vă că întrerupătorul este pe poziția ON.

Vezi Fig. 13

Apăsăți constant pompiță de amorsare până când aceasta se umple cu carburant și refulează în rezervor (pentru modelele care sunt dotate cu pompiță de amorsare)

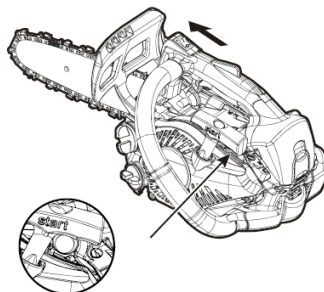

Fig.13

Poziționați clapeta de șoc pe poziția închis (pentru modelele dotate cu clapeta de șoc). Vezi Fig. 14



Fig. 14

Pornirea motoferăstrăului se face respectând elementele de siguranță și protecția muncii. Poziționați motoferăstrăul pe o suprafață plană solidă. Pentru o pornire în siguranță, blocați frâna de lanț prin împingere către vârful lamei.

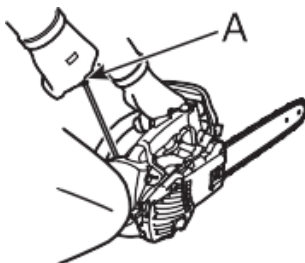

Fig. 15

Cu mâna stângă prindeți bine mânerul de manipulare al motoferăstrăului.

ATENȚIE! Asigurați-vă, că la pornire, lanțul nu intră în contact cu corpuri străine sau alte obiecte. Cu mâna dreaptă trageți ușor până simțiți rezistență și se tensionează sfoara demaror, apoi, dintr-o singură mișcare trageți constant. Nu dați drumul mânerului ci aduceți-l cu mâna în poziția inițială. Reluați operația asupra demarorului motoferăstrăului DAC până când auziți primul semn de pornire. În acest moment încetați acționarea demarorului. Comutați clapeta de soc pe poziția deschis. Vezi Fig. 16.



Fig. 16

Reluați acționarea demarorului, în același mod, până când motoferăstrăul pornește accelerat. Deblocați prin tragere frâna de lanț, apoi după câteva secunde, acționați maneta de accelerație scurt, pentru a stabili mersul la ralanti. Vezi Fig. 17.



Fig. 17

ATENȚIE!

Verificați întotdeauna înaintea de a accelera motoferăstrăul dacă frâna de lanț este deblocată, prin tragerea acesteia către mânerul de susținere. În caz contrar, riscați avarii grave ale motoferăstrăului. Vezi Fig. 18.

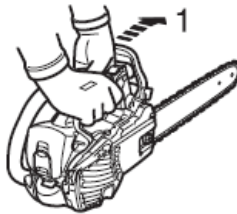

Fig. 18

Eliberați clapeta de accelerație pentru a permite motorului să ajungă la ralanti. Apăsăți comutatorul întrerupător pe poziția OFF pentru a opri motoferăstrăul. Vezi Fig. 19.

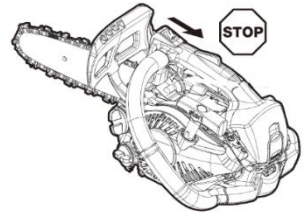
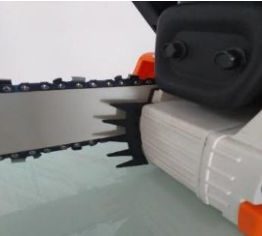

Fig. 19

Când motorul este cald, nu se mai acționează clapeta soc.

ATENȚIE! După terminarea lucrului se slăbesc cele 2 piulițe ale capacului de lanț, pentru a evita eventuale defecțiuni care pot apărea la sistemele de etanșare și garnitura tăietoare.

Accesoriu – gheară de sprijin.



La motoferăstraiele DAC se poate monta o gheară de sprijin pentru fixarea motoferăstrăului pe masa lemnoasă în momentul debitării. (Fig. 19.1)

Fig. 19.1

Imaginile sunt cu caracter informativ, furnizorul își rezervă dreptul de a aduce modificări structurale și funcționale față de utilajul prezentat în acest manual.

8.2 RODAJUL

Rodajul motorului se face fără șină, lanț și capacul de protecție al roții de lanț, până se consumă 2 plinuri de rezervor de carburant în regim de ralanti, dar la interval de 15 min. se accelerează la maxim 10-15 sec. pentru eliminarea uleiului ners acumulat în toba de eșapament. Această acumulare este normală și datorată regimului de funcționare la ralanti, când nu au loc arderi complete și nu se elimină corect gazele din toba de esapament.

În timpul rodajului, între plinuri de carburant trebuie curățată bujia deoarece aceasta se încarcă cu calamina rezultată în urma arderii. În caz contrar motoferăstrăul nu poate porni.

ATENȚIE! Nu porniți motorul în timp ce țineți motoferăstrăul cu o mână. Lanțul poate să vă atingă corpul. Este foarte periculos.

9. VERIFICAREA ALIMENTĂRII CU ULEI DE LUBRIFIERE A LANȚULUI

După ce porniți motorul, rulați la viteză medie și vedeți dacă uleiul de împănșiat așa cum se vede în figura alăturată.

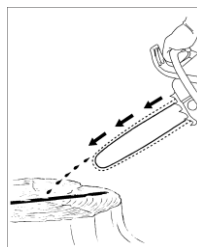

lanț este

pompei
jos a
dreapta, nu
de ungere

(1) Uleiul de lanț

Debitul uleiului poate fi modificat prin rotirea șurubului către „+” sau către „-”. Acest șurub este situat în partea de ambreiajului. Rotirea se realizează doar parțial stânga-se înșurubează! (Pentru utilajele dotate cu reglaj al debitului lanț)

Reglați în conformitate cu condițiile dumneavoastră de lucru.

Rezervorul de ulei ar trebui să se golească în același timp cu rezervorul de combustibil, în condițiile în care ați făcut plinul ambelor rezervoare în același timp. Asigurați-vă că umpleți din nou rezervorul de ulei de fiecare dată când realimentați cu combustibil motoferăstrăul.

10. REGULI DE FOLOSIRE

10.1 ÎNAINTEA FIECĂREI FOLOSIRI



Înainte de a începe lucrul citiți secțiunea “Exploatarea în siguranță”. Este recomandată tăierea unor bușteni mici. Acest lucru vă ajută și să vă obișnuiți cu produsul.



Urmați întotdeauna regulile de siguranță. Motoferăstrăul trebuie folosit doar pentru a tăia lemn. Este interzisă tăierea altor tipuri de materiale. Vibrațiile și reculul variază în funcție de material, iar cerințele indicațiilor de siguranță nu ar fi respectate. Nu folosiți motoferăstrăul ca o suprafață pentru ridicarea, mutarea sau tăierea obiectelor. Nu este necesar să forțați motoferăstrăul pentru a tăia. Aplicați o presiune ușoară în timp ce motorul funcționează la accelerație maximă. Accelerarea motorului cu lanțul prins într-o tăietură poate produce daune la sistemul de ambreiaj. Când lanțul motoferăstrăului este prins în tăietură, nu încercați să-l scoateți cu forța, ci folosiți o pană de lemn sau un cric pentru a deschide fanta.

Motoferăstrăul este echipat cu o frână la lanț, care îl va opri în caz de recul, dacă este exploatat adecvat. Trebuie să verificați funcționarea frânei lanțului înainte de fiecare folosire, testând motoferăstrăul la turaj maxim timp de 1-2 secunde și împingând apăraătoarea frontală înainte. Lanțul ar trebui să se oprească

imediat cu motorul turat la maxim. În cazul în care lanțul se oprește cu greutate, după o durată mai mare sau nu se oprește, întrerupeți folosirea motoferăstrăului și înlocuiți banda de frână și tamburul ambreiajului sau mergeți la o unitate de service RURIS pentru remedierea problemei.

Fig. 22 A

Este extrem de important ca frâna lanțului să fie verificată pentru o exploatare adecvată înainte de fiecare utilizare și ca lanțul să fie ascuțit pentru a menține reculul la nivel de siguranță.

Îndepărtarea dispozitivelor de siguranță, o întreținere neadecvată sau o înlocuire incorectă a șinei sau a lanțului pot spori riscul unei răniri grave din cauza reculului.

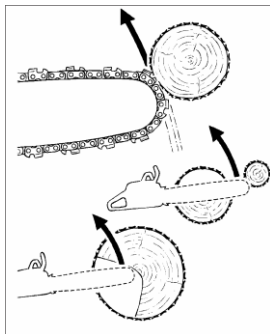

10.2 MĂSURI DE PREVENIRE A RECULULUI

ATENȚIE ! Reculul poate surveni când vârful șinei de ghidaj vine în contact cu un obiect sau când lemnul se închide și prinde lanțul motoferăstrăului în tăietură. Contactul în porțiunea superioară poate cauza o reacție rapidă, inversă, care redirecționează șina de ghidaj în sus și înapoi spre operator. Dacă lanțul motoferăstrăului este prins de-a lungul vârfului șinei de ghidaj, aceasta poate fi împinsă rapid înapoi spre operator. Oricare din aceste reacții poate cauza pierderea controlului asupra motoferăstrăului, putând duce la accidente grave.

Nu vă bazați doar pe dispozitivele de siguranță din dotarea motoferăstrăului dumneavoastră. În calitate de utilizator al motoferăstrăului, trebuie să luați mai multe măsuri pentru a vă feri de accidente sau răniri în timpul utilizării.

- 1) Printr-o cunoaștere de bază a reculului puteți reduce sau elimina evenimente neplăcute care pot apărea.
- 2) Țineți bine motoferăstrăul cu ambele mâini, cu mâna dreaptă pe mânerul din spate și cu cea stângă pe mânerul din față, atunci când motorul este pornit. Țineți strâns cu degetele mânerul motoferăstrăului. Priza fermă vă va ajuta să reduceți reculul și să mențineți controlul motoferăstrăului.
- 3) Asigurați-vă că zona în care tăiați este nu sunt obstacole. Nu lăsați capul șinei de ghidaj să intre în contact cu bușteni, ramuri sau orice alte obstacole care ar putea fi lovite în timp ce folosiți motoferăstrăul.
- 4) Tăiați la turații mari ale motorului.
- 5) Nu tăiați deasupra nivelului pieptului.
- 6) Urmați indicațiile fabricantului pentru ascuțirea și întreținerea motoferăstrăului.
- 7) Folosiți doar șine și lanțuri de schimb specificate de fabricantul RURIS.

Protecția împotriva reculului

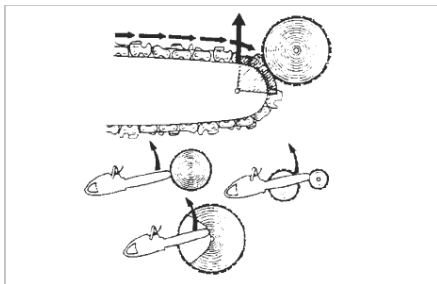

Este extrem de important ca frâna de lanț să fie verificată pentru o funcționare corespunzătoare înainte de fiecare folosire și ca lanțul să fie ascuțit pentru a menține siguranța împotriva reculului. Îndepărtarea dispozitivelor de siguranță, întreținerea necorespunzătoare sau înlocuirea incorectă a șinei sau a lanțului pot crește riscul rănilor grave cauzate de recul.



10.3 INSTRUCȚIUNI GENERALE DE LUCRU

Doborârea unui copac

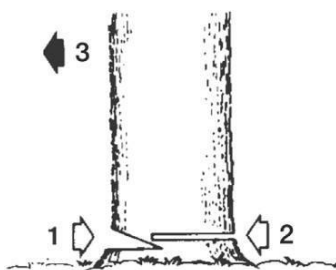

1. Decideți direcția tăierii în funcție de vânt, înclinația copacului, poziția ramurilor grele, gradul de dificultate după tăiere și alți factori.
 2. În timp ce eliberați zona din jurul copacului, asigurați-vă un bun punct de sprijin și o cale de retragere.
 3. Faceți o creștătură de o treime în copac pe partea de cădere.
 4. Realizați o tăietură pe partea opusă creștăturii și la un nivel ușor mai mare decât baza acesteia.
- (1) Creștătura (2) Tăietura (3) Direcția de cădere



Când tăiați un copac, asigurați-vă

ca avertizați muncitorii din împrejurimi de pericol.

ATENȚIE ! Când doborâți un copac , asigurați-vă că avertizați de pericol toate persoanele din jur.

ATENȚIE !

- Asigurați-vă întotdeauna reazemul. Nu vă așezați pe buștean.
- Fiți atent la rostogolirea unui buștean tăiat, când lucrați în pantă.

Înainte de a începe lucrul, verificați direcția forței de îndoire din interiorul bușteanului ce urmează să fie tăiat. Terminați întotdeauna tăierea din partea opusă direcției de îndoire pentru a evita ca șina de ghidaj să fie prinsă în tăietură.



Fig. 23

Un buștean așezat pe pământ (Fig. 23) Debitați până la jumătatea distanței, apoi rostogoliți bușteanul și tăiați din partea opusă.

Un buștean poziționat deasupra pământului (Fig. 24). În zona (1), debitați de jos în sus o treime din diametrul bușteanului și terminați prin debitarea cu motoferastrăul de sus în jos. În zona (2) debitați de sus în jos o treime și finalizați prin debitarea cu motoferastrăul de jos în sus.

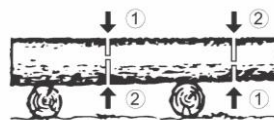

Fig. 24

Tăierea crengii unui copac doborât (Fig. 25). Întâi verificați către ce parte este creanga îndoită, apoi faceți tăietura inițială din partea îndoită și finalizați debitarea cu motofeastrăul din partea opusă.

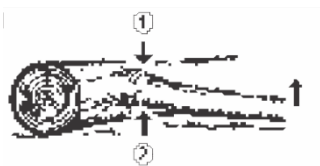

Fig. 25

ATENȚIE! Fiți atent la reculul dat de creangă după tăiere. Curățarea de crengi a unui copac în picioare (Fig. 26) Tăiați de jos în sus și finalizați de sus.

ATENȚIE !

- Nu folosiți un reazem instabil sau o scară.
- Nu vă dezechilibrați.
- Nu tăiați deasupra nivelului pieptului.
- Folosiți întotdeauna ambele mâini pentru a ține motofeastrăul.
- Nu tăiați o creangă de deasupra dumneavoastră.



Fig. 26

11. ÎNTREȚINEREA

11.1 GENERALITĂȚI

Înainte de a curăța, inspecta sau repara motofeastrăul dvs., asigurați-vă că motorul s-a oprit și că este rece. Deconectați fișa bujiei pentru a preveni o pornire accidentală.

Utilizatorul poate realiza doar intervenții de întreținere și service care sunt descrise în acest manual. Intervențiile mai complexe se realizează într-un atelier de service autorizat.

Verificări de suprafață

Verificați să nu existe vreo scurgere de carburant și piese slăbite sau deteriorări la piesele principale, mai ales încheieturile mânerelor și montarea șinei de ghidaj. În cazul în care sunt descoperite defecte, asigurați-vă că le reparați înainte de a începe exploatarea.

11.2 REGLAREA CARBURATORULUI

Carburatorul de pe unitatea dumneavoastră a fost reglat în fabrică, dar poate necesita ajustări din cauza schimbărilor condițiilor de operare.

Înainte de a regla carburatorul asigurați-vă că filtrul de aer și combustibil sunt curate.

Când reglați, urmăriți pașii de mai jos:

! IMPORTANT

Este recomandat ca reglarea carburatorului să se facă de personal specializat într-un service autorizat RURIS. Dereglarea carburatorului sau deteriorarea unității motor cauzate de un reglaj necorespunzător nu vor face obiectul garanției.

Asigurați-va că reglați carburatorul motoferăstrăului cu șina și lanțul montate.

Șuruburile H și L au un număr de rotații restricționat cum se arată mai jos **H-1/4 L-1/4**

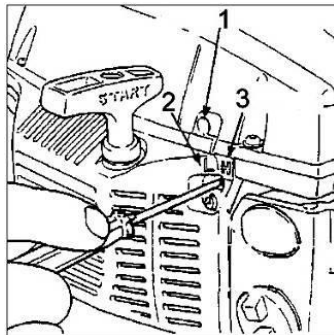

2. Porniți motorul și lăsați-l să se încălzească la viteză mică pentru câteva minute.

3. Întoarceți șurubul de reglare (T) în sensul invers acelor de ceasornic astfel încât lanțul motoferăstrăului să nu ruleze. Dacă viteza de repaus este prea mică, întoarceți șurubul în sensul acelor de ceasornic. Acest reglaj este permis a se face de către utilizator.

4. Faceți o tăietură test și reglați șurubul H pentru cea mai bună putere de tăiere, nu pentru viteză maximă.

(1) Șurub L (2) Șurub H (3) Șurub de reglare turație relanti.

11.3 ECHIPAMENTUL DE SIGURANȚĂ AL MOTOFERĂSTRĂULUI

Această motoferăstrău este echipat cu o frână mecanică pentru a opri rotația lanțului, odată cu apariția reculului în timpul operației de tăiere.

Frâna este automat acționată de o forță inertă care acționează asupra greutateii din interiorul apărătoarei frontale. Această frână poate fi acționată și manual cu apărătoarea frontală împinsă spre șina de ghidaj. Pentru a elibera frâna, trageți în sus apărătoarea frontală spre mânerul frontal până când auziți un „clic”.

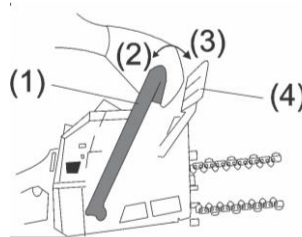

1. Mâner frontal
2. Poziție frânare
3. Poziție de lucru
4. Apărătoare frontală

În cazul în care frâna nu este eficientă, cereți dealer-ului o inspecție și repararea sa. Motorul, dacă este menținut la turații înalte cu frâna cuplată, încinge cuplajul provocând avarie.

Când frâna este acționată în timpul manevrării luați imediat degetul de pe pârghia de accelerație și opriți motorul.

11.4 FILTRUL DE AER

Filtrul de aer se examinează optic la fiecare 30 de ore de funcționare. În cazul în care este îmbăcsit, curățați pre-filtrul cu detergent și lăsați-l să se usuce bine după curățare (în cazul în care este dotat cu pre-filtru) iar filtrul de hârtie prin lovire de o suprafața dura sau suflați-l cu aer sub presiune. Nu curățați cu peria. În cazul în care este perforat, înlocuiți-l, deoarece există riscul ca particule de praf și rumeguș să pătrundă în motor și să zgârie cilindrul și pistonul.

În cazul în care este foarte uzat sau pătat de ulei, înlocuiți-l.

Îndepărtați carcasa filtrului de aer.

Extrageți filtrul de aer și îndepărtați rumegușul depus.

Când faceți service-ul filtrului de aer, astupați orificiul de aerisire pentru a nu pătrunde praful sau corpuri străine în sistemul de aspirație al cilindrului

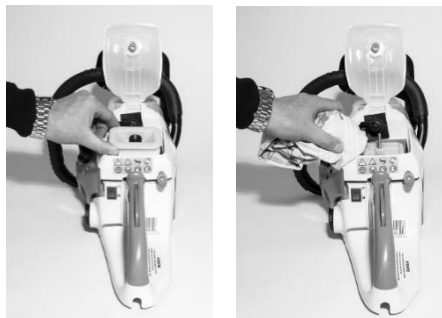

Eleroanele cilindrului

Praful strâns între eleroanele cilindrului va cauza supraîncălzirea motorului. Verificați periodic eleroanele după îndepărtarea filtrului de aer și protecției cilindrului. Când montați protecția pentru cilindru, asigurați-vă că firele comutatorului și garniturile inelare sunt poziționate corect.

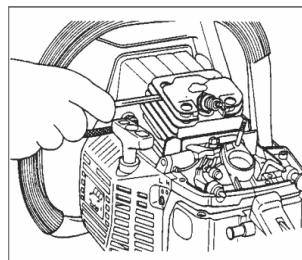

11.5 ÎNTREȚINEREA ȘINEI DE GHIDAJ

Inversați șina ocazional pentru a împiedica uzura parțială. Ghidajul șinei ar trebui să fie întotdeauna simetric. Verificați ca ghidajul șinei să nu fie uzat. Aplicați o riglă pe șină, în exterior, iar dacă observați o distanță între șină și riglă, atunci este uzată.

- (1) Rigla
- (2) Distanța
- (3) Lipsa distanței
- (4) Devieri ale lanțului

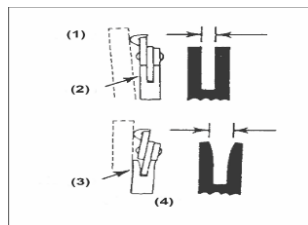

Când șina de ghidaj este demontată, îndepărtați rumegușul din canalul șinei și din orificiul de ulei. Gresăți roata lanț prin orificiul de alimentare de la vârful șinei.

- (1) Orificiul de ulei
- (2) Orificiul de gresaj
- (3) Roata lanț

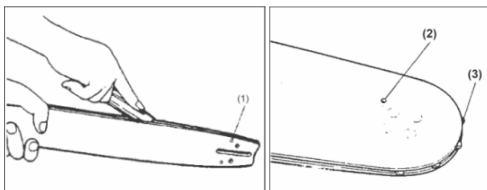

11.6 ASCUȚIREA LANȚULUI

Pentru o funcționare lină și în siguranță este important să mențineți dinții lanțului mereu ascuțiți.

Dinții trebuie ascuțiți atunci când:

- Rumegeșul se transformă în pulbere.
- Folosiți forță mai mare pentru a tăia.
- Tăietura nu se poate realiza drept.
- Vibrația crește.
- Consumul de carburant se mărește.

ATENȚIE !

Asigurați-vă că folosiți mănuși adecvate atunci când manipulați lanțul. Înainte de ascuțire:

- Asigurați-vă că lanțul este bine fixat.
- Asigurați-vă că motorul este oprit.
- Folosiți o pilă rotundă de dimensiune potrivită pentru lanțul dumneavoastră.
- Puneți pila pe dinții lanțului și împingeți drept înainte.

Țineți pila în poziția ilustrată.

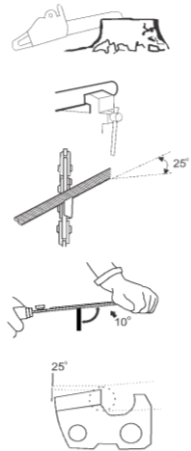
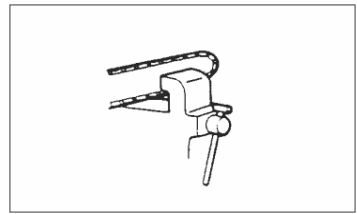

11.7 ALTE COMPONENTE

Orificiul de ulei

Demontați șina de ghidaj și verificați ca orificiul de ulei să nu fie înfundat.

(1) Orificiul de ulei

Filtrul de combustibil

(a) Folosind un cârlig, scoateți filtrul din orificiu.

(1) Filtrul de combustibil

(b) Dezasamblați filtrul și spălați cu benzină sau înlocuiți-l cu unul nou dacă este nevoie.

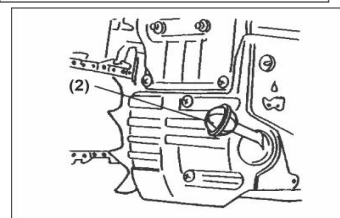
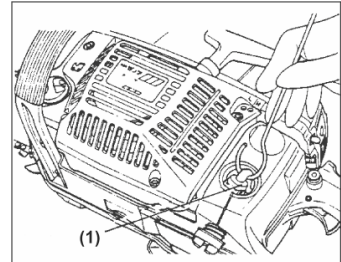
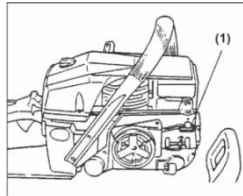

! IMPORTANT

- după îndepărtarea filtrului, folosiți un clește pentru a ține capătul furtunului de alimentare.
- când asamblați filtrul, aveți grijă să nu permiteți particulelor filtrului sau prafului să intre în furtunul de alimentare.

Rezervorul de ulei

Folosind un cârlig, scoateți filtrul de ulei prin orificiul de alimentare și curățați cu benzină. Când introduceți filtrul înapoi în rezervor, asigurați-vă că intră prin colțul drept din față. De asemenea, curățați murdăria din rezervor.

(2) Filtrul de ulei

Bujia

Curățați electrozii cu o perie de sârmă și repotriviți distanța corespunzător la 0.6-0.7mm.

Amortizoarele față-spate

Înlocuiți-le dacă partea aderentă este crăpată sau dacă partea de cauciuc prezintă fisuri.

0.6-0.7mm

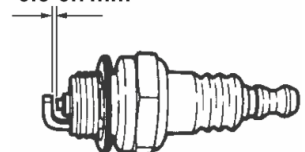

Toba de eșapament

Îndepărtați carcasa frontală a tobei de eșapament și inspectați sita opritoare de scânteii care este în dotarea motoferestrăului. Periați depunerile de carbon. Înlocuiți-l dacă este avariata.

11.8 TABEL DE ÎNTREȚINERE

Denumire operație	20 ore	Periodic	50 ore	100 ore
Curățire bujie	x			
Înlocuire bujie			x	
Curățire filtru aer		x		
Înlocuire filtru aer				x
Verificarea carburatorului		x		
Reglaje ale motorului			x	
Verificarea motorului și a carburatorului				x

12. SIMPTOMATICĂ PROBLEME PORNIRE

Simptom	Cauza	Remediere
Nu pornește la rece	<ul style="list-style-type: none">○ Motoferăstrăul nu are carburant○ Întrerupătorul nu este comutat în poziția 1○ Filtrul de aer este îmbăcșit sau plin de rumeguș○ Bujia este ancrasată și prezintă depuneri de ulei○ Carburatorul este înfundat cu impurități○ Lipsa scânteii la bujie	<ul style="list-style-type: none">○ Alimentați motoferăstrăul cu carburant○ Comutați întrerupătorul în poziția 1○ Curățați cu apă caldă și săpun filtrul de aer și montați-l uscat○ Bujia se curăță cu o perie sau se înlocuiește○ Mergeți într-o stație service RURIS autorizată○ Mergeți într-o stație service RURIS autorizată
Consum mărit de carburant	<ul style="list-style-type: none">○ Filtrul de aer este îmbăcșit sau plin de rumeguș.	<ul style="list-style-type: none">○ Curățați cu apă caldă și săpun filtrul de aer și montați-l uscat
Lanțul taie oblic lemnul	<ul style="list-style-type: none">○ Ascutirea dinților defectuoasă sau în mod neuniform pe fiecare dinte	<ul style="list-style-type: none">○ Reascuțiți dinții, acționând obligatoriu în mod egal cu pila pe fiecare dinte
Ruperea zalelor de lanț	<ul style="list-style-type: none">○ Uzura avansată a șinei de lanț. Pe ghidajul șinei se observă bavuri metalice	<ul style="list-style-type: none">○ Înlocuiți șina de ghidaj
Zale de lanț albastrite	<ul style="list-style-type: none">○ Lipsa ungerii lanțului	<ul style="list-style-type: none">○ Verificați sistemul de ungere al motoferăstrăului și înlocuiți lanțul
Șina de ghidaj cu deformări punctiforme	<ul style="list-style-type: none">○ Lanțul nu este ascuțit corespunzător, iar utilizatorul a exercitat presiune pe motoferăstrău în sarcină	<ul style="list-style-type: none">○ Înlocuire șină și lanț
Motorul nu se turează	<ul style="list-style-type: none">○ Filtru de benzină este îmbăcșit cu impurități	<ul style="list-style-type: none">○ Înlocuire filtru benzină și verificare sistem de alimentare

Lanțul nu se învâрте la accelerarea motorului	○ Frâna de lanț este blocată	○ Deblocare frână lanț
Motorul scoate fum gros	○ Este prea mult ulei în amestec	○ Goliți rezervorul și refaceți amestecul conform manualului de utilizare
Lanțul nu are ungere	○ Lipsa uleiului de ungere lanț din rezervor ○ Filtru de ulei îmbăcsit ○ Pompa de ulei defectă	○ Alimentați rezervorul de ulei ungere lanț ○ Înlocuire filtru ulei ○ Mergeți într-o stație service RURIS autorizată
Ghidajul șinei îmbăcsit cu rumeguș	○ Rampa de alimentare a șinei de ghidaj este blocată de rumeguș	○ Curățați ghidajul șinei de rumeguș
Șocuri în timpul exploatării	○ Pintenul despicător de atac al dintelui este sub cota de secțiune a dintelui	○ Corecțiți prin ascuțirea lanțului
Lanțul nu taie	○ Lanțul nu este ascuțit	○ Ascuțiți lanțul

13. DEPOZITAREA UTILAJULUI

Dacă nu folosiți motoferăstrăul mai mult timp (peste o săptămână) procedați astfel:

1. Curățați motoferăstrăul.
2. Goliți carburantul din rezervor.
3. Porniți motoferăstrăul și lăsați-l să funcționeze până când carburantul din carburator se consuma și motoferăstrăul se oprește. Această operațiune este necesară pentru a preveni evaporarea benzinei din amestec fapt ce poate cauza înfundarea orificiului carburatorului prin depunerea uleiului rămas.
4. Depozitați într-un loc uscat, unde copiii nu pot ajunge.

14. DATE TEHNICE

Motor	TEZ
Ciclu de funcționare	2 timpi
Putere motor	1.5 CP
Capacitate cilindrică	25.4 cc
Sistem de aprindere	Electronic
Pornire	Manuală- Easy Start
Combustibil	Benzină fără plumb
Capacitate rezervor combustibil	190 ml
Capacitate rezervor ulei	140 ml
Consum mediu combustibil	460 g/kWh
Amestec carburant	25 ml ulei/ litru de benzină
Vibrații mâner	F:ahv.eq=9.0 m/s ² , S:ahv.eq=8.5 m/s ² K=1.5m/s ²
Lungime șină	300 mm- Carving
Lanț	3/8 1.3 PM
Greutatea neta cu accesorii	2.86 g

15. DECLARAȚII DE CONFORMITATE

DECLARATIA DE CONFORMITATE CE



Producator: SC RURIS IMPEX SRL

Bvd. Decebal, nr. 111, Cladire Administrativa, Craiova, Dolj, Romania

Tel. 0351 464 632, www.ruris.ro, info@ruris.ro

Reprezentant autorizat: ing. Stroe Marius Catalin – Director General

Persoana autorizata pentru dosarul tehnic: ing. Radoi Alexandru – Director Proiectare Producție

Descrierea produsului: **MOTOFERASTRAU** realizează operații de tăiat și fasonat lemn, mașina propriu-zisă fiind componentă energetică de bază, iar lama cu lanț tăietor mobil, echipamentul de lucru efectiv.

Produsul: **MOTOFERASTRAU**

Numar de serie produs: AANT0100001XXXXDAC201RS (unde AA reprezinta ultimele doua cifre ale anului de fabricatie, caracterele 5 si 6 nr de lot, caracterele 7-11 numarul de produs)

Tipul: 201RS

Model: DAC

Motor: termic, pe benzina fara plumb, 2 timpi+ulei

Putere motor: 1.5 CP

Lungime sina: 300 mm

Pornire: manuala

Noi, SC RURIS IMPEX SRL Craiova, producator, in conformitate cu H.G. 1029/2008 - privind condițiile introducerii pe piață a mașinilor, Directiva 2006/42/CE – masini; cerințe de siguranță și securitate, Standardul EN ISO 12100:2010 – Masini. Securitate, Directiva 2014/30/UE privind compatibilitatea electromagnetica (HG 487/2016 privind compatibilitatea electromagnetica, actualizata 2019), Regulamentul UE 2016/1628 (amendat prin Regulamentul UE 2018/989) - stabilirea masurilor de limitare a emisiilor gazoase si de particule poluante provenite de la motoare si H.G. 467/2018 privind masurile de aplicare ale Regulamentului mentionat, am efectuat atestarea conformității produsului cu standardele specificate și declarăm că este conform cu principalele cerințe de siguranță și securitate.

Subsemnatul Stroe Catalin, reprezentantul producatorului, declar pe proprie raspundere ca produsul este in conformitate cu urmatoarele standarde si directive europene:

SR EN ISO 12100:2011/ EN ISO 12100:2010 - Securitatea mașinilor. Concepte de bază, principii generale de proiectare. Terminologie de bază, metodologie. Principii tehnice

ISO 6535:2015- Ferăstrăie portabile cu lanț. Performanțe ale frânei lanțului

ISO 7915:2021- Mașini forestiere — Ferăstrău portabil cu lanț — Determinarea rezistenței mânerului

ISO 6533:2020- Mașini forestiere — Apărătoare frontală pentru ferăstrău portabil cu lanț — Dimensiuni și distanțe libere

ISO 6534:2023- Mașini forestiere — Apărătoare portabile pentru ferăstrău cu lanț — Rezistență mecanică

ISO 13772:2018/AMD 1:2020- Mașini forestiere — Ferăstrău portabil cu lanț — Performanța frânei de lanț cu acționare nemanuală — Amendamentul 1

SR EN ISO 13849-1:2016/ EN 13849-1:2015- Securitatea mașinilor. Părți referitoare la securitate ale sistemelor de comandă. Partea 1: Principii generale de proiectare

ISO 10726:2020- Ferăstrău portabil cu lanț — Opritor cu lanț — Dimensiuni și rezistență mecanică

SR EN ISO 13857:2020/ EN ISO 13857:2019 - Distanța de securitate pentru protejarea membrilor superioare si inferioare

SR EN ISO 22868:2021/ ISO 22868:2021- Mașini forestiere și mașini de grădinarit. Cod de încercare acustică pentru mașinile portabile, ținute cu mâna, echipate cu motor cu ardere internă

SR EN ISO 22867:2022/EN ISO 22867:2021- Mașini forestiere și mașini pentru grădinarit. Cod de încercare a vibrațiilor pentru mașinile portabile ținute cu mâna echipate cu motor cu ardere internă. Vibrații la nivelul mânerelor

SR EN ISO 11681-1:2022/ EN ISO 11681-1:2022- Mașini forestiere. Cerințe de securitate și încercări ale ferăstrăielor portabile cu lanț. Partea 1: Ferăstrăie cu lanț pentru lucrări forestiere

SR EN ISO 11681-2:2022/ EN 11681-2:2022- Mașini forestiere. Cerințe de securitate și încercări pentru ferăstrăie portabile cu lanț. Partea 2: Ferăstrăie cu lanț pentru întreținerea arborilor

SR EN ISO 14982:2009/ EN 14982:2009 – Masini Agricole si forestiere. Compatibilitate electromagnetica.

- **Directiva 2000/14/CE** (amendata prin Directiva 2005/88/CE) – Emisiile de zgomot în mediul exterior
- **Directiva 2006/42/CE** - privind mașinile – introducerea pe piata a masinilor
- **Directiva 2014/30/UE** - privind compatibilitatea electromagnetica (HG 487/2016 privind compatibilitatea electromagnetica, actualizata 2019);
- **Regulamentul UE 2016/1628 (amendat prin Regulamentu UE 2018/989)** - stabilirea masurilor de limitare a emisiilor gazoase si de particule poluante provenite de la motoare

Alte Standarde sau specificatii utilizate:

- **SR EN ISO 9001** - Sistemul de Management al Calitatii
- **SR EN ISO 14001** - Sistemul de Management al Mediului

- **SR ISO 45001:2018**- Sistemul de Management al Sanatatii si Securitatii Ocupationale.

MARCAREA SI ETICHETAREA MOTOARELOR

Motoarele pe benzina cu aprindere prin scanteie receptionate si utilizate pe echipamentele si masinile RURIS, conform **Regulamentul UE 2016/1628 (amendat prin Regulamentul UE 2018/989)** si a HG 467/2018 sunt marcate cu:

- Marca si numele producatorului: Z.S.M CO LTD Co. Ltd.
- Tipul: 1E35F
- Numarul aprobării de tip obtinut de producatorul specializat: e13*2016/1628*2021/1068SHA1/P*0613*00;
- Numarul de identificare al motorului – numar unic.

Nota: documentatia tehnica este detinuta de producator.

Precizare: Prezenta declaratie este conforma cu originalul.

Termen de valabilitate: 10 ani de la data aprobarii.

Locul si data emiterii: **Craiova, 26.06.2024**

Anul aplicarii marcajului CE: **2024**

Nr. Inreg: **599/ 26.06.2024**

Persoana autorizata si semnatura:

Ing. Stroe Marius Catalin
Director General al
SC RURIS IMPEX SRL



DECLARATIA DE CONFORMITATE EC

Producator: SC RURIS IMPEX SRL

Bvd. Decebal, nr. 111, Cladire Administrativa, Craiova, Dolj, Romania

Tel. 0351 464 632, www.ruris.ro, info@ruris.ro

Reprezentant autorizat: ing. Stroe Marius Catalin – Director General

Persoana autorizata pentru dosarul tehnic: ing. Radoi Alexandru – Director Proiectare Productie

Descrierea produsului: MOTOFERASTRAU realizează operații de tăiat și fasonat lemn, mașina propriu-zisă fiind compo energetică de bază, iar lama cu lanț tăietor mobil, echipamentul de lucru efectiv.

Produsul: MOTOFERASTRAU

Numar de serie produs: AANT0100001XXXDAC201RS (unde AA reprezinta ultimele doua cifre ale anului de fabricatie, caracterele 5 si 6 nr de lot, caracterele 7-11 numarul de produs)

Tipul: 201RS

Model: DAC

Motor: termic, pe benzina fara plumb, 2 timpi+ulei

Putere motor: 1.5 CP

Lungime sina: 300 mm

Pornire: manuala

Nivelul de presiune acustica: 99 dB

Nivelul de putere acustica masurat: 108.9 dB

Nivelul de putere acustica este certificat de TUV Sud Certification and Testing prin raportul nr.704032250907 din 21.07.2023, in conformitate cu prevederile Directivei 2000/14/CE amendata prin Directiva 2005/88/CE si SR EN ISO 3744:2011

Noi, SC RURIS IMPEX SRL Craiova in calitate de producator, in conformitate cu Directiva 2000/14/CE (amendata prin Directiva 2005/88/CE), H.G. 1756/2006 - privind limitarea nivelului emisiilor de zgomot in mediu produs de echipamente destinate utilizării în exteriorul clădirilor, am efectuat verificarea și atestarea conformității produsului cu standardele specificate și declarăm că este conform cu principalele cerințe.

Subsemnatul Stroe Catalin, reprezentantul producatorului, declar pe proprie raspundere ca produsul este in conformitate cu urmatoarele standarde si directive europene:

- **Directiva 2000/14/CE (amendata prin Directiva 2005/88/CE)** – Emisiile de zgomot in mediul exterior
- **SR EN ISO 3744:2011** - Acustică. Determinarea nivelurilor de putere acustică emise de sursele de zgomot utilizând presiunea acustică
- **SR EN ISO 22868:2021/ ISO 22868:2021**- Mașini forestiere și mașini de grădinarit. Cod de încercare acustică pentru mașinile portabile, ținute cu mâna, echipate cu motor cu ardere internă
- **Directiva 2006/42/CE** - privind mașinile – introducerea pe piata a masinilor
- **Directiva 2014/30/UE** privind compatibilitatea electromagnetica (HG 487/2016 privind compatibilitatea electromagnetica, actualizata 2019);
- **Regulamentul UE 2016/1628** (amendat prin Regulamentu UE 2018/989) - stabilirea masurilor de limitare a emisiilor gazoase si de particule poluante provenite de la motoare

Alte Standarde sau specificatii utilizate:

- **SR EN ISO 9001** - Sistemul de Management al Calitatii

- **SR EN ISO 14001** - Sistemul de Management al Mediului
- **SR ISO 45001:2018**- Sistemul de Management al Sanatatii si Securitatii Ocupationale.

Nota: documentatia tehnica este detinuta de producator.

Precizare: Prezenta declaratie este conforma cu originalul.

Termen de valabilitate: 10 ani de la data aprobarii.

Locul si data emiterii: **Craiova, 26.06.2024**

Anul aplicarii marcajului CE: **2024**

Nr. Inreg: **600/ 26.06.2024**

Persoana autorizata si semnatura:

Ing. Stroe Marius Catalin
Director General al Ruris Impex



The image shows a handwritten signature in blue ink, which appears to be 'M. Stroe', written over a circular official stamp. The stamp is from the 'INSTITUTUL NATIONAL DE STANDARDIZARE' (National Institute for Standardization) and contains the text 'ROMANIA' and 'SISTEMUL DE MANAGEMENT AL SANATATII SI SECURITATII OCUPATIONALE'.